

テクニカル・データ・シート

ガスブースター DLE 15-30 高圧ガス保安法適合

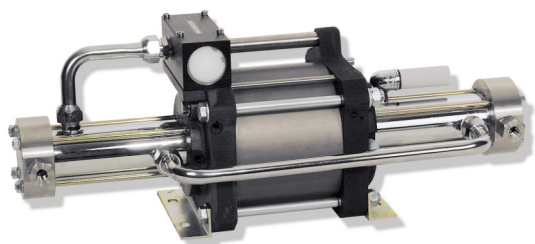

DLE 15-30
複動, シングルエアドライブヘッド
2 段式

主要諸元:

エア駆動圧 pL:	0.1-1 MPa / 14,5 - 145psi
圧力比 i:	1:15/1:30
圧縮比	1:40
ステージ圧力比:	1:2
最小吸入圧 pA:	0.7 MPa
最大吸入圧 pA:	7.5 x エア駆動圧 pL
最大吐出圧 pB:	45 MPa
吐出量 / 複動:	122 cm ³
最大吐出回数:	120 / 分
停止圧:	PB = 30 x pL + 30/15 x pA

標準接続ねじ:

エア駆動:	3/4 BSP
DLE 15-30 (-GG)	吸入/吐出: 1/4BSP
許容運転温度	100°C
総重量:	19 kg

圧力と流量の性能については、付属のグラフをご覧ください。

DLE 15-30 高圧部使用材料:

標準シール材:	PTFE, Viton
高圧ヘッド:	1.4305
ガスシリンダー:	1.4542
ピストン:	1.4305
継手:	1.4305
ボール:	1.4034
スプリング:	1.4310

寸法:

長さ:	620 mm
幅:	181 mm
高さ:	233 mm

オプション:

不活性ガス用 (標準)	DLE 15-30 (-GG)
酸素用:	DLE 15-30-GG-S
CO ₂ 用:	DLE 15-30-GG-C
吸入-/吐出: 9/16-18UNF	DLE 15-30-UU
吸入-/吐出: 1/4NPT	DLE 15-30-NN

アクセサリー:

フィルター付き圧力調整弁方式空気圧制御装置 (圧力計、閉止弁内蔵):	DLE 15-30 C2付き
設定値を超えた過度の圧力からブースターを保護するため、駆動エアラインに安全弁を設置します。:	DLE 15-30 C2/SVair 付き (吐出圧力を表示する必要があります。)

すべての技術情報および寸法情報は変更されることがあります。 当社の責任の範囲を含むすべての一般販売条件は、販売されるすべての製品およびサービスに適用されます。このデータシートは翻訳であり、最新のリリースについてはMaximator社のWebサイトを参照してください。
ご質問がある場合は、お気軽に弊社にお問い合わせください。



MAXIMATOR

Maßzeichnung / Dimension drawing

Typ / type: DLE 15 - 30, DLE 15 - 75, DLE 30 - 75

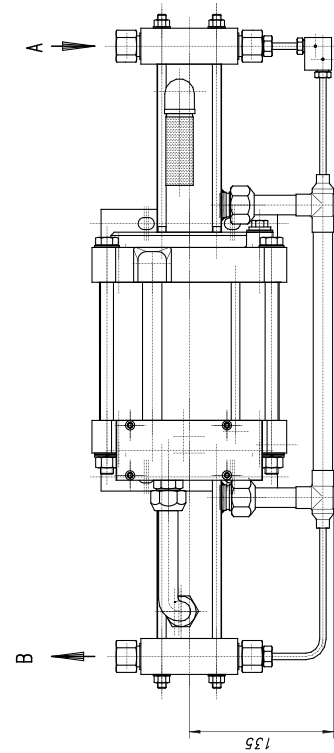
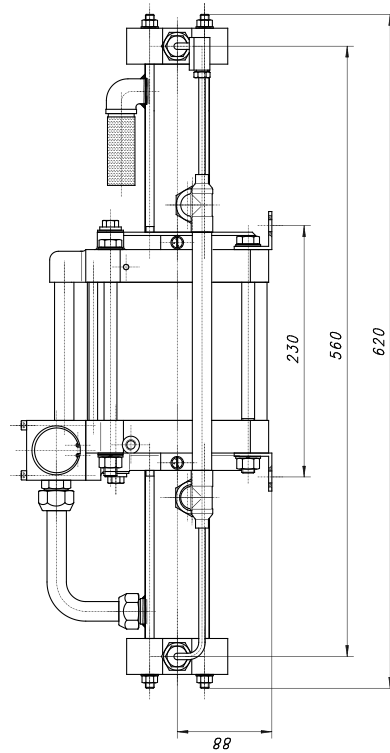
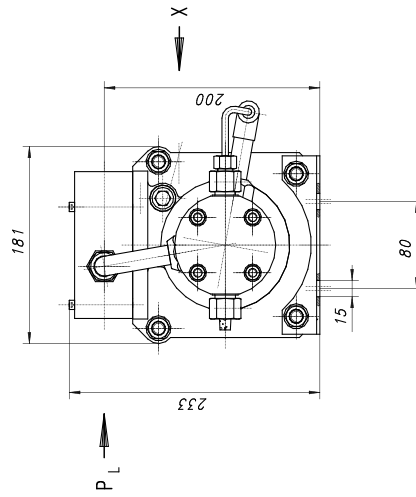

- Antriebslufteinlaß.....P_L = G3/4 (3/4BSP)
(air drive inlet)
- Gaseinlaß.....A = G1/4 (1/4BSP) >9/16-18UNF<
(gas inlet)
- Gasauslaß.....B = G1/4 (1/4BSP) >9/16-18UNF<
(gas outlet)
- Steuerluftanschluß.....X = G1/8 (1/8BSP)
(external pilot con.)

Schalldruck max. 75dB(A)
noise level max.

MAXIMATOR® D-97534 Nordhausen / D-37449 Zörze Telefon +49 3603 311 133 Telefax +49 3603 311 134 E-Mail: info@maximator.com Web: www.maximator.com		Best-Nr.: 172 DLE 15 - 30 (75), DLE 30 - 75
Hersteller: MAXIMATOR GmbH Werk: Nordhausen Zeichnung: 172	Material: 172 DLE 15 - 30 (75), DLE 30 - 75	Ausführung: DLE Ausführung: DLE 15 - 30 (75), DLE 30 - 75
Zeichnung: 172 DLE 15 - 30 (75), DLE 30 - 75	Ausführung: DLE Ausführung: DLE 15 - 30 (75), DLE 30 - 75	Ausführung: DLE Ausführung: DLE 15 - 30 (75), DLE 30 - 75
Zeichnung: 172 DLE 15 - 30 (75), DLE 30 - 75	Ausführung: DLE Ausführung: DLE 15 - 30 (75), DLE 30 - 75	Ausführung: DLE Ausführung: DLE 15 - 30 (75), DLE 30 - 75



High Pressure Technology • Testing Equipment
Hydraulics • Pneumatics

